

Fresa frontal con cuchillas fijas de diamante monocristalino o policristalino para superficies de alto brillo, brillo estándar, satinadas, para encolar, etc. Para procesar metacrilato (PMMA), policarbonato y otros plásticos brillantes o transparentes, así como materiales mixtos y metales no ferreos.

- Para superficies horizontales exteriores.
- Giro a la derecha.
- Acabado ALTO BRILLO, BRILLO y satinado.
- Ancho de fresado ~30 mm. Montaje en portaherramientas con toma cilíndrica.



PREMIUM QUALITY
MADE IN GERMANY
100% MADE BY EURACRYL

HIGH GLOSS
GLOSS
SATINE
STANDARD

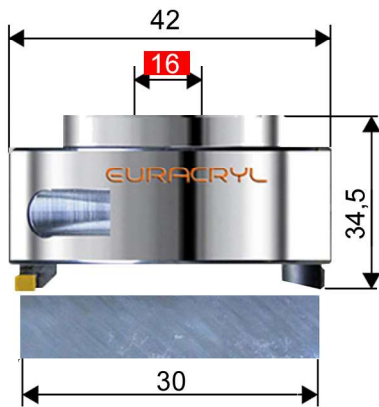

	Material	Finish	Type	Z PRE	Z FIN	€	
↑	746 001	B	Alto brillo	ST	1	1	1.105,00 **
↑	746 021	B	Alto brillo	HV	3	1	1.530,00 **
○	746 031	B	Alto brillo	HS	2	2	1.840,00 **
↑	746 005	C	Alto brillo	ST	1	1	1.105,00 **
↑	746 025	C	Alto brillo	HV	3	1	1.530,00 **
○	746 035	C	Alto brillo	HS	2	2	1.840,00 **
↑	746 008	A	Alto brillo	ST	1	1	1.105,00 **
↑	746 028	A	Alto brillo	HV	3	1	1.530,00 **
○	746 038	A	Alto brillo	HS	2	2	1.840,00 **
↑	746 002	BC	Brillo	ST	1	1	850,00 **
↑	746 022	BC	Brillo	HV	3	1	1.330,00 **
↑	746 032	BC	Brillo	HS	2	2	1.380,00 **
↑	746 003	BC	Mate	ST	1	1	850,00 **
↑	746 023	BC	Mate	HV	3	1	1.330,00 **
↑	746 033	BC	Mate	HS	2	2	1.380,00 **
↑	746 009	BC	Encolado	ST	0	2	850,00 **
↑	746 039	BC	Encolado	HS	0	4	1.380,00 **
↑	746 006	ABC	Planeado	ST	0	2	850,00 **
↑	746 036	ABC	Planeado	HS	0	4	1.380,00 **

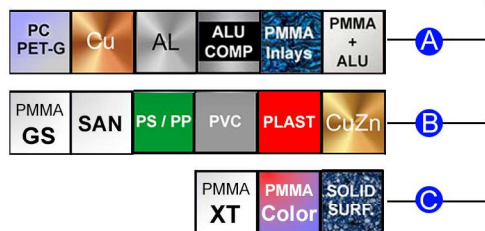

Índice de transparencia de precios

Cambios en relación a catálogo 2025/01

- ↑ Incremento de precio
- Sin cambio de precio
- ↓ Disminución de precio

Disponibilidad regular

- Disponible
- Disponibilidad rápida
- Solo por demanda

¿NO ENCONTRÓ LA HERRAMIENTA ADECUADA?

Nuestra tabla solo muestra una selección de las herramientas más vendidas y con mayor disponibilidad. Otras opciones por demanda. Consúltenos. Le atendemos en español.

Descuentos *	
2 ... 4	5%
5 ... 9	10%
10 ... 19	15%
20 ... XX	20%

VARIANTES DE PRODUCTO

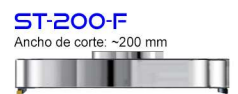
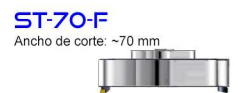
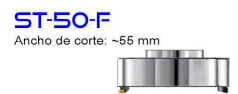

AQUÍ ENCONTRARÁS LOS ACCESORIOS ADECUADOS



16

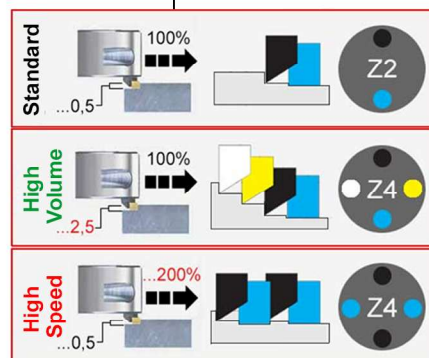

Consulta la actualidad de los precios y posibles cambios en www.es.euracryl.com/categoria/diamond-line

